

ПАСПОРТ ИЗДЕЛИЯ

ИНСТРУКЦИЯ ПО МОНТАЖУ И ЭКСПЛУАТАЦИИ

dreja ®

БЛАГОДАРИМ ВАС ЗА ПРИОБРЕТЕНИЕ ПРОДУКЦИИ ДЛЯ ВАННОЙ КОМНАТЫ DREJA

PRIME

СВЕТИЛЬНИК ДЛЯ ЗЕРКАЛЬНОГО ШКАФА

арт. 99.9821 / 99.9822

Пожалуйста, ознакомьтесь с инструкциями, приведенными в данном документе, чтобы продукция Dreja прослужила вам долгие годы.

Комплектация

- Светильник – 1 шт.
- Комплект для монтажа – 1 шт.
- Паспорт изделия с гарантийным талоном – 1 шт.

Производитель оставляет за собой право на внесение изменений в комплектацию и конструкцию изделий без предварительного уведомления.

Назначение

Светильник предназначен для использования в быту для подсветки зеркальных шкафов и оформления интерьера.

Монтаж

Подключение к электросети должно осуществляться специалистом-электриком. Питание светильника производится от сети переменного тока с номинальным напряжением 220В, 50Гц.

- 1) Установите светильник на посадочное место, используя саморезы входящие в комплект;
- 2) Подключите к питающей сети.

Внимание! Категорически запрещается самостоятельно разбирать и/или ремонтировать светильник.

- Запрещена эксплуатация светильника с поврежденным корпусом и/или питающим шнуром.
- Установку и обслуживание светильника производите только при отключенной электрической сети.
- В случае обнаружения неисправности светильника немедленно прекратите эксплуатацию, отключите электропитание и обратитесь к специалисту.

Способ эксплуатации

Включение/выключение осуществляется через питающую сеть, к которой подключено изделие.

Инструкции по уходу

Светильник предназначен для использования в бытовых условиях при температуре не ниже +10°C и относительной влажности воздуха не более 70%.

Гарантия и срок службы

Гарантийный срок составляет 1 год с момента приобретения изделия. Срок службы: 5 лет при использовании в домашних условиях. В местах общественного пользования – 1 год. Гарантийное обслуживание осуществляется только при предъявлении правильно и полностью заполненного гарантийного талона, подписанного покупателем, заверенного печатью торгующей организации и при наличии оригинала кассового чека.

Пожалуйста, проверяйте комплектацию при получении изделия в присутствии продавца.



арт. 99.9821
Металл



арт. 99.9822
Пластик

Технические характеристики

Степень защиты от воздействия окружающей среды: IP 44. Возможна установка в помещениях с повышенной влажностью.

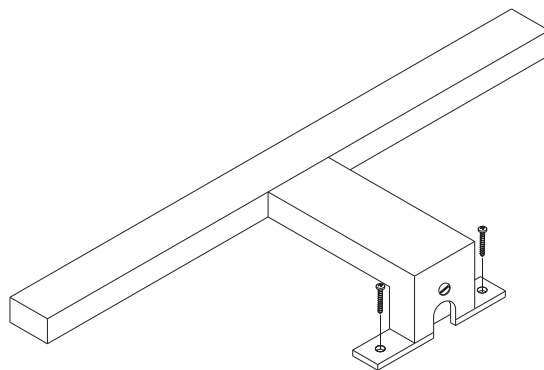

Для ухода используйте мягкую ткань, которая не оставляет волокон на поверхности светильника (микрофибра). Не распыляйте чистящие средства непосредственно на светильник. Не используйте вещества с растворителями, абразивные чистящие средства, пасты и порошки, жесткие губки и щетки, а также иные предметы, которые могут повредить изделие.

Послепродажные претензии по комплектации изделий не принимаются.



Круглосуточная горячая линия: **8 (800) 300-68-12**
Адрес для обращений: service@dreja.ru

Информация о производителе

Произведено по заказу и под контролем ООО «Дрея». 140054, Российская Федерация, Московская область, г. Котельники, Дзержинское шоссе, 7/3.

ГАРАНТИЙНЫЙ ТАЛОН

ВСЕ ПОЛЯ В ГАРАНТИЙНОМ ТАЛОНЕ ОБЯЗАТЕЛЬНЫ К ЗАПОЛНЕНИЮ

dreja ®

ПОЖАЛУЙСТА, ПРОВЕРЯЙТЕ КОМПЛЕКТАЦИЮ ПРИ ПОЛУЧЕНИИ ИЗДЕЛИЯ В ПРИСУТСТВИИ ПРОДАВЦА. ПОСЛЕПРОДАЖНЫЕ ПРЕТЕНЗИИ ПО КОМПЛЕКТАЦИИ ИЗДЕЛИЙ НЕ ПРИНИМАЮТСЯ.

СВЕДЕНИЯ О ПОКУПАТЕЛЕ И ПРОДАВЦЕ

С правилами монтажа и эксплуатации ознакомлен.
С гарантийными обязательствами производителя согласен.
К внешнему виду и комплектации изделия претензий нет.

Покупатель: _____ / _____ / Подпись

Торговая организация/магазин: _____

Телефон: _____ Адрес: _____ М.П.

Наименование изделия: _____

Дата продажи: « ____ » _____ 20 ____ г.

Продавец: _____ / _____ / Подпись

Гарантийное обслуживание осуществляется только при предъявлении правильно и полностью заполненного гарантийного талона, подписанного покупателем, заверенного печатью торговой организации и при наличии оригинала кассового чека.

СВЕДЕНИЯ О ПРИЕМКЕ ИЗДЕЛИЯ

Контролер ОТК:

Дата приемки: « ____ » _____ 20 ____ г.

Штамп ОТК

ГАРАНТИЙНЫЙ СРОК СОСТАВЛЯЕТ 1 ГОД С МОМЕНТА ПРИОБРЕТЕНИЯ ИЗДЕЛИЯ

Срок службы: 5 лет при использовании в домашних условиях. В местах общественного пользования – 1 год.

Продолжительность гарантийного срока исчисляется с даты продажи изделия. При отсутствии отметки о продаже через торговую организацию/магазин и даты продажи гарантийный срок исчисляется со дня выпуска изделия производителем.
Гарантия на замененные компоненты прекращается вместе с гарантией на изделие.

Производитель оставляет за собой право отказа от гарантийного ремонта, если:

- На изделии присутствуют следы механических повреждений и/или постороннего вмешательства;
- Обнаружены несанкционированные изменения в конструкции изделия;
- Нарушены требования, указанные в паспорте изделия в разделах «Монтаж» и «Инструкции по уходу»;
- Эксплуатация изделия осуществлялась не по целевому назначению или проходила в условиях, для которых изделие не было предназначено.

Гарантийные обязательства не распространяются на:

- Механические повреждения, внутренние и внешние, полученные в результате неправильной эксплуатации, установки или транспортировки;
- Повреждения, вызванные попаданием на поверхность изделия едких химических веществ, жидкостей, растворителей, а также повреждения, вызванные применением абразивных чистящих средств, паст и порошков, жестких губок и щеток;
- Повреждения, полученные в результате аварии, пожара, стихийного бедствия или событий, приравненных к таковым.

Производитель снимает с себя ответственность за возможный вред, прямо или косвенно нанесенный продукцией компании людям, домашним животным, имуществу в случае, если это произошло в результате несоблюдения правил и условий эксплуатации, установки изделия, умышленных или неосторожных действий пользователя или третьих лиц.



Круглосуточная горячая линия: 8 (800) 300-68-12
Адрес для обращений: service@dreja.ru

В случае выявления неисправностей или дефектов, пожалуйста, обращайтесь в магазин, в котором была совершена покупка.